

御得意様 各位

平成24年 6月27日
発行番号:2012-002
株式会社マックエイト



JK-1シリーズ および JM-1シリーズ 製品変更の御連絡

拝啓 貴社益々ご盛栄のことと御喜び申し上げます。平素は格別の御引き立てを賜り、厚く御礼申し上げます。

さて、1985年より弊社より販売させて頂いておりました、「両方向ジャックおよびミニチュアプラグ」に付きまして、誠に勝手ながら下記都合により生産中止品とさせて頂きます。尚、合わせて代替製品の御提案・御案内をさせて頂きます。

主旨を御理解頂き、御協力を賜りますよう宜しくお願い申し上げます。

敬具

記

1、従来品および代替品

従来品(製造中止)	代替品
JK-1シリーズ	JK-2シリーズ
JM-1シリーズ	JM-2シリーズ

2、材料変更理由

- ・樹脂材料の調達が困難となった為。

3、変更点

	従来品 (製造中止)	代替品
樹脂材質 樹脂色の種類 (JKシリーズ・JMシリーズ)	ナイロン (UL94V-2) 黒・赤・黄・白 [特注色:緑・青]	PPE (UL94V-1) 黒・赤・黄・緑・青・白・灰
コンタクト部材質(JKシリーズ)	ベリリウム銅	リン青銅
オスピンプラグ挿入可能方向 (JKシリーズ)	水平方向 垂直方向	水平方向のみ

- ・代替品のプリント基板取付穴、ピッチ等は同じです。変更はございません。
 - ・代替品の寸法値等詳細に付きましては、別紙納入仕様書をご参照下さい。
- ※RoHS対応のための変更ではありません。

4、製品切り替え時期

- ・JK-1シリーズと JM-1シリーズの御注文受付は、2012年12月31日までとさせて頂きます。
- 代替品のJK-2シリーズと JM-2シリーズは、2012年7月1日より販売開始となります。

以上

御中

納入仕様書

JK-2



平成24年5月17日

◎本製品はRoHS対応品です。

株式会社 マックエイト

横浜市鶴見区駒岡5-4-10
TEL 045-(583)-1161 (代表)
FAX 045-(583)-1165

MAC8

確認	作成
	

寸法の普通許容差 (mm) JIS B 0101 (付表1) による	
mm	0.3~6
級	0.05
12級	0.1
14級	0.2
16級	0.3
	0.5
	0.8
	1.2
	2.0
	3.0

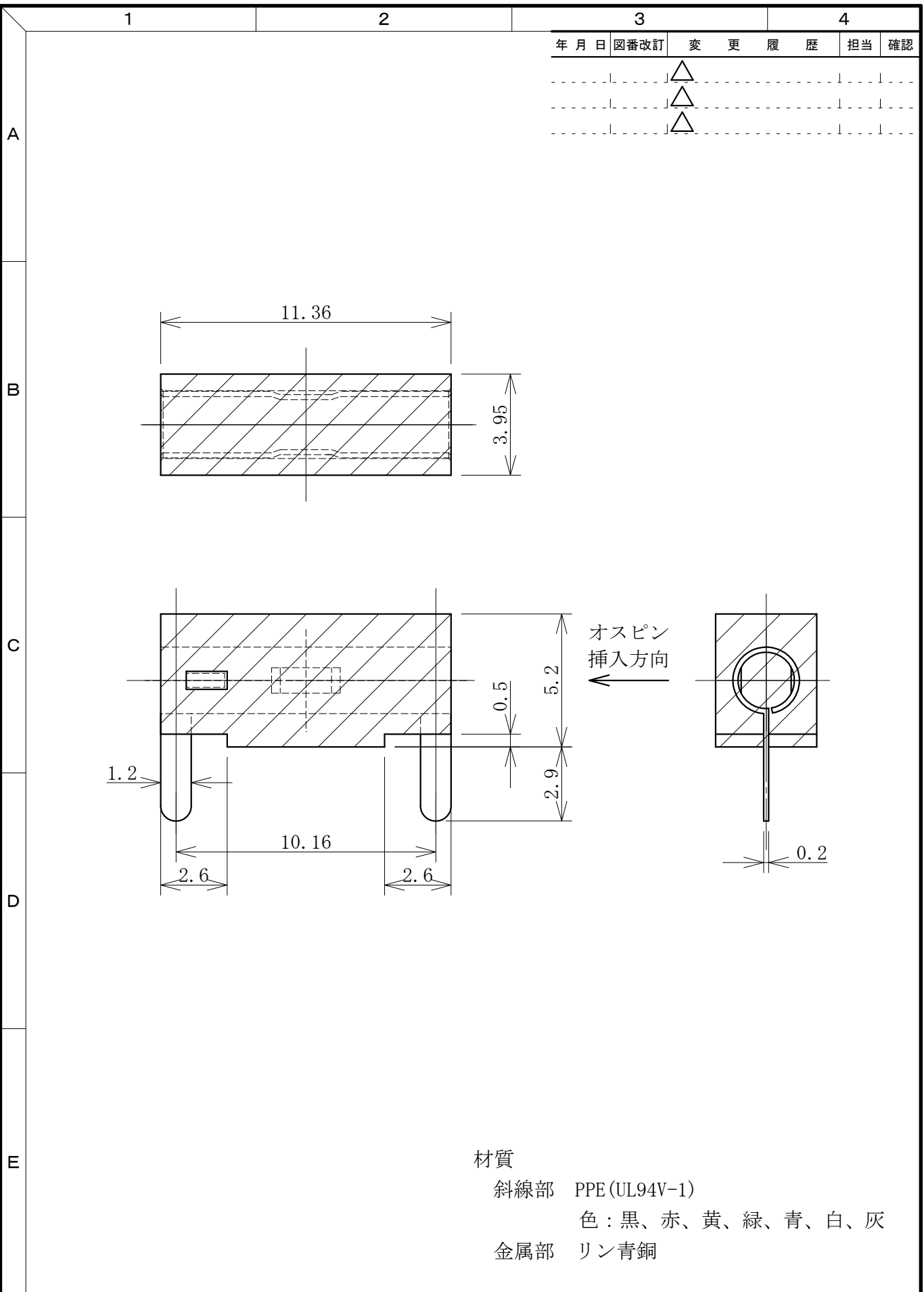

年月日	図番改訂	変更履歴	担当	確認
		△		
		△		
		△		

材質
 斜線部 PPE (UL94V-1)
 色 : 黒、赤、黄、緑、青、白、灰
 金属部 リン青銅

用紙番号 : MI-05-0015
 仕上げ記号を用いた表面粗さ

(株)マックエイト	TITLE : 名称 MODEL : 形名		JK-2		MATERIAL : 材質	上記	
	APPROVED : 承認		CHECKED : 検図	CHECKED : 検図	DESIGNED : 設計	DRAWN : 製図	FINISH : 処理 Cu下地Ag
SCALE : 尺度	5/1	Rin	Rin	河合	TOLERANCE : 公差		±0.1
UNIT : 単位	mm	'11-8-15	'11-8-15	'12-2-24	DRAWING NO : 図番		JK-2

JK-2

1. 外観形状

- (1) 使用上支障のある欠陥のないこと。
- (2) 図面寸法を満たすこと。

2. 材質

- (1) 樹脂部…PPE(UL94V-1) 色:白・赤・黒・黄、緑、青、灰
- (2) コンタクト部…リン青銅

3. メッキ厚

銀メッキ Cu 下地 2.5 μ m Ag 2.0 μ m

4. 半田付性

- (1) フラックスに 5 秒浸漬し、その後 230°Cの半田槽に 3 秒浸漬する。
- (2) ターミナル部に半田が 90%以上濡れていること。

5. 半田耐熱性

- (1) 半田槽温度 260°C 浸漬時間 10 秒
- (2) 熱的損傷のないこと。

6. 耐溶剤性

- (1) IPA、代替フロンにて超音波洗浄を 2 分間行う。
- (2) 変色、変形、クラック等のないこと。

7. 適合オスピン径

2.0 ϕ

8. 定格電流

5A

9. 接触抵抗

15m Ω 以下

10. 挿抜力

200g 以上

11. 耐久性

100 回以上

12. 使用温度範囲

−40℃ ~ +85℃

13. 梱包仕様

1 パック 10 本入 (ポリ袋)

御中

納入仕様書

JM-2



平成24年5月17日

◎本製品はRoHS対応品です。

株式会社 マックエイト

横浜市鶴見区駒岡5-4-10
TEL 045-(583)-1161 (代表)
FAX 045-(583)-1165

MAC8

確認	作成
	

寸法の普通許容差 (mm) JIS B 0101 (附表1) による	
級	mm
0.3~6	~2000
0.05	~1000
0.1	~315
0.15	~120
0.2	~30
0.3	~10
0.5	~6
0.8	~3
1.2	~2
1.6	~1.5
2.0	~1
2.5	~0.7
3.0	~0.5

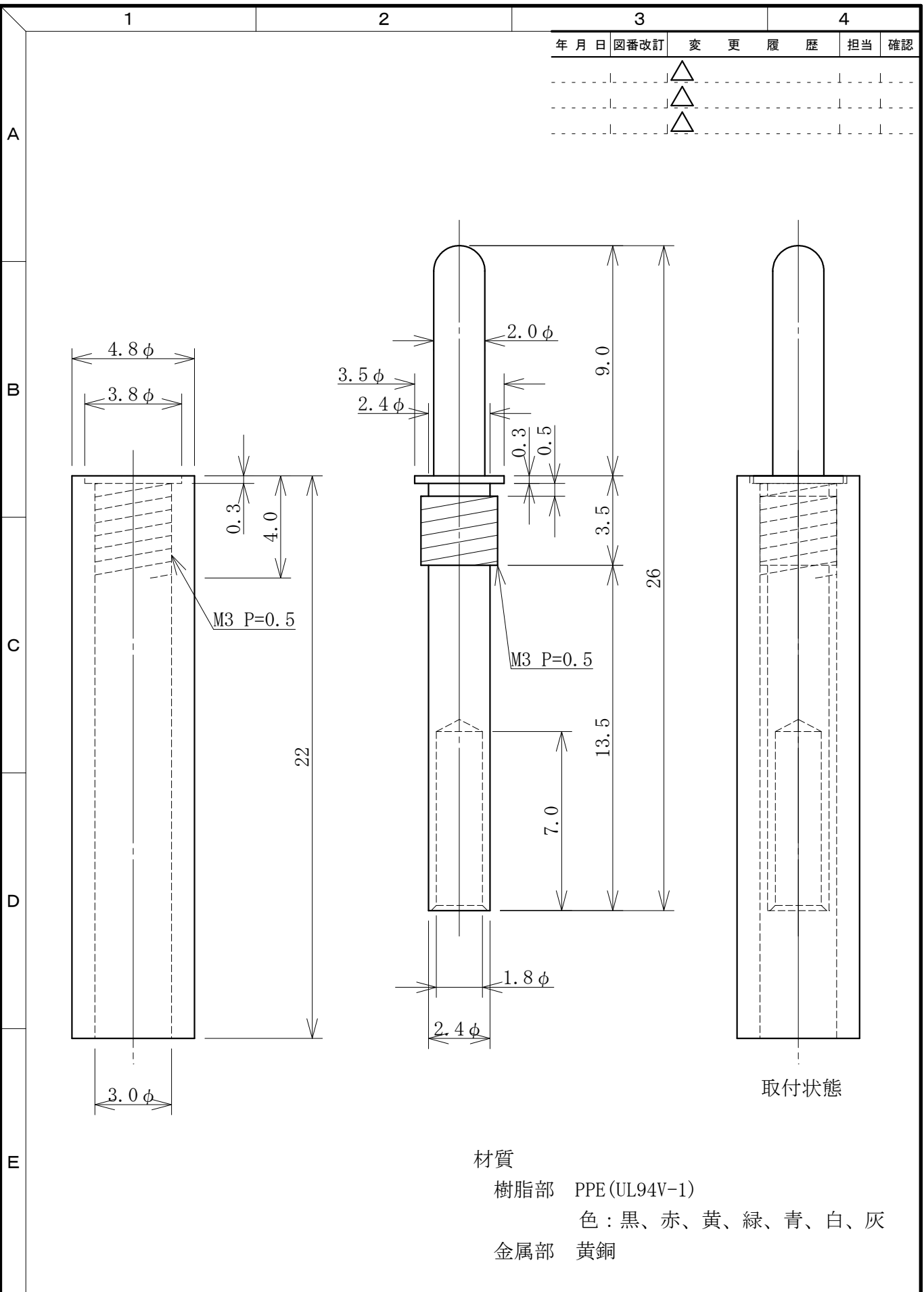

材質
 樹脂部 PPE (UL94V-1)
 色 : 黒、赤、黄、緑、青、白、灰
 金属部 黄銅

用紙番号 : MT-05-0015
 仕上げ記号を用いた表面粗さ

(株)マックエイト 3RD ANGLE PROJECTION 第 3 角 法 SCALE : 尺度 5/1 UNIT : 単位 mm	TITLE : 名称 MODEL : 形名 <h1>JM-2</h1>		MATERIAL : 材質 上記 FINISH : 処理 Ni TOLERANCE : 公差 ±0.1	
	APPROVED : 承認 Rin '11-8-15	CHECKED : 検図 Rin '11-8-15	DESIGNED : 設計 Rin 河合 '12-2-24	DRAWN : 製図 河合

JM-2

1. 外観形状

- (1) 使用上支障のある欠陥のないこと。
- (2) 図面寸法を満たすこと。

2. 材質

- (1) 樹脂部……………PPE(UL94V-1) 色:白、赤、黒、黄、緑、青、灰
- (2) 金属部……………黄銅

3. メッキ厚

ニッケルメッキ 2.5 μ m

4. 定格電流

5A

5. 定格電圧

125V AC,DC

6. 絶縁抵抗

500M Ω 以上

7. 絶縁耐圧

1000V AC,DC 1 分間

8. 使用温度範囲

-40 $^{\circ}$ C ~ +85 $^{\circ}$ C

9. 梱包仕様

1 パック 10 本入 (ポリ袋)