

熱に弱いなら、後から載せる。

スルーホール穴がソケットになった!

**ソケット君** AFシリーズ  
[チップマウント対応]

半田付け不要で部品の取付けが可能

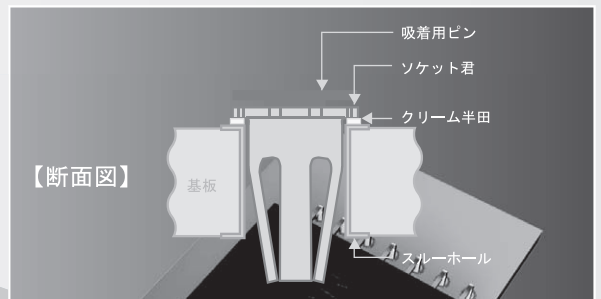
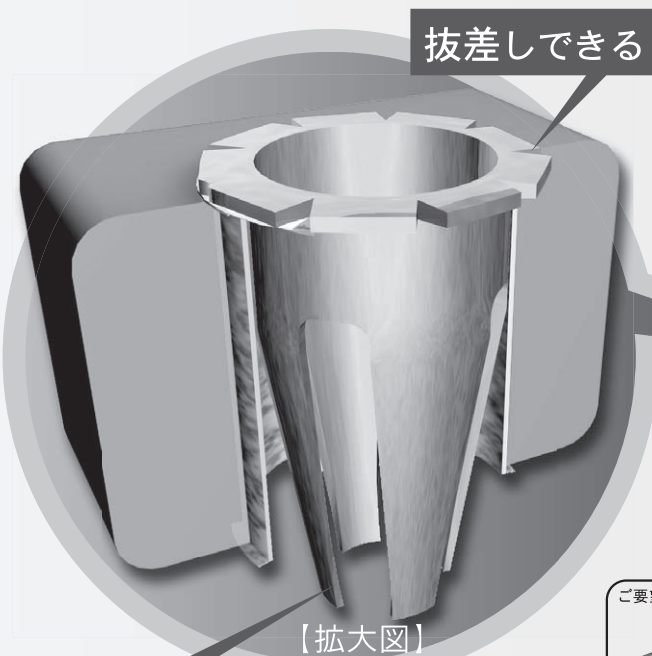

チップマウント対応

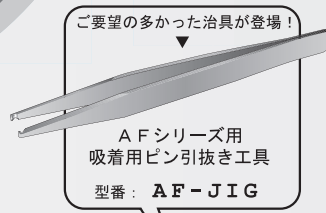

チップマウントによる自動搭載



リフローにて半田付け

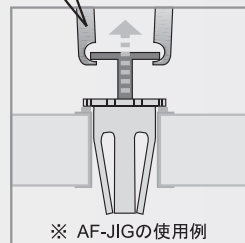

吸着用ピン取りはずし。(裏側から押して、垂直に取り除いて下さい。)

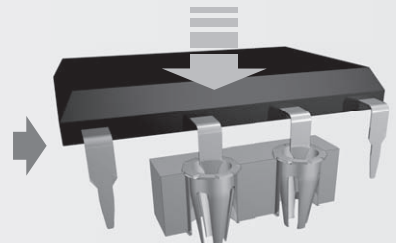

スルーホール穴がソケットになる

ソケット君

# スルーホール穴がソケットになった

RoHS対応

PAT

## ソケット君 [AFシリーズ]

- スルーホール穴にAFシリーズをマウンターにて自動搭載し、リフローするだけでスルーホール穴がソケットに変身します。
- 鉛フリー半田による熱上昇から部品を守ることが出来ます。
- 各種部品（線径 0.40~1.0φ）の取付けが可能。
- 材質…ベリリウム銅（吸着用ピン…アルミ）
- 処理…ニッケル下地金メッキ
- 接触抵抗……10mΩ以下
- 定格電流
  - AF-0.5 ( ) … 2A
  - AF-0.7 ( ) … 4A
  - AF-0.9 ( ) … 6A
- 挿抜回数……100回以下
- 推奨メタルマスク厚…100~150μ
- 適合プリント基板板厚…全ての板厚に可能
- 使用温度範囲…-40~+125℃
- 自動実装機は自動認識タイプを御使用下さい。

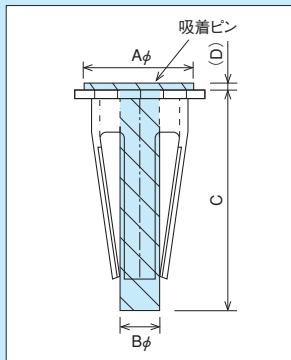
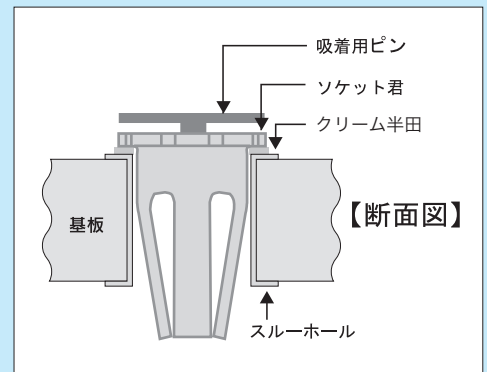

吸着ピン状態

品番	A	B	C	(D)
AF-0.5 ( )	1.3	0.45	2.9	0.18
AF-0.7 ( )	1.6	0.6	3.4	0.15
AF-0.9 ( )	2.0	0.8	4.0	0.25

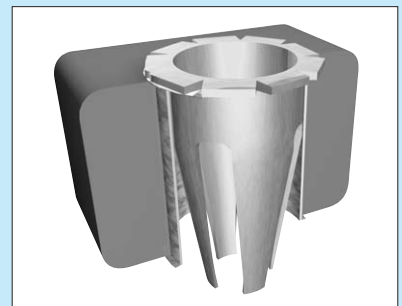

### ■使用例

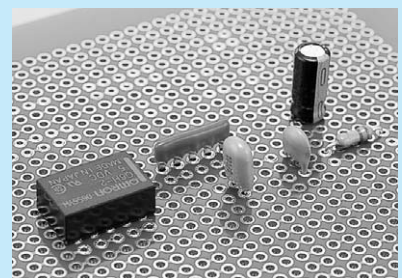

### ■吸着用ピン引抜き治具

品番……AF-JIG (1パック1本入)



### ■品番

品番	適合オスピ値	挿入力 (g平均値)	去力 (g平均値)	梱包状態
AF-0.5(L)	0.45~0.6φ	50	30	リール (1リール1000個入)
AF-0.5(H)	0.40~0.6φ	250	130	リール (1リール1000個入)
AF-0.7(L)	0.6~0.8φ	90	50	リール (1リール1000個入)
AF-0.7(H)	0.6~0.8φ	700	530	リール (1リール1000個入)
AF-0.9(L)	0.8~1.0φ	100	70	リール (1リール450個入)
AF-0.9(H)	0.8~1.0φ	280	200	リール (1リール450個入)

- (L)…挿抜力の弱いタイプ
- (H)…挿抜力の強いタイプ
- 上記の挿抜力は、オスピンのセンター値で挿抜した値です。
- バラでも販売致します。（バラ品には吸着用ピンはついていません。）
- バラ品番例…AF-0.5(L)-B (1パック100本入)  
↑ Bをつけて下さい。

### ■使用上の御注意

オスピンは垂直に挿入して下さい。  
挿入後、左右にこじらないで下さい。  
(挿抜力が弱くなります。)

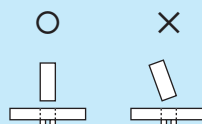

# 色々な部品を取付ける事ができます。

## ■寸法図

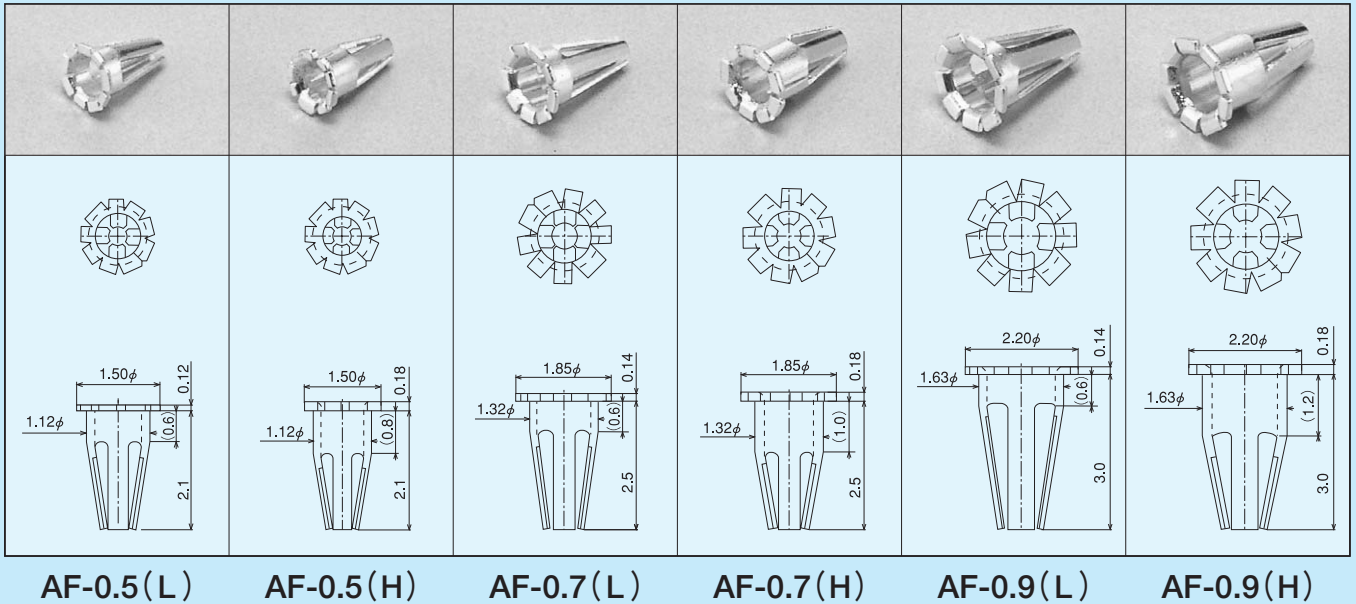

## ■推奨取付ランド

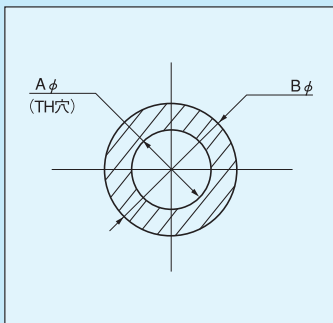

品番	$A\phi$	$B\phi$
AF-0.5 ( )	1.2	2.0
AF-0.7 ( )	1.4	2.5
AF-0.9 ( )	1.7	3.0

## ■推奨メタルマスク

(推奨メタルマスク厚…100~150 $\mu$ )

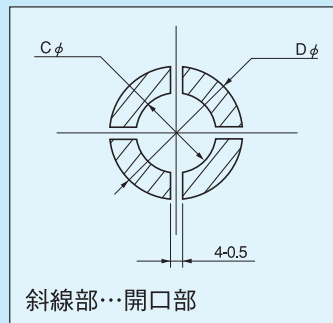

品番	半田 銅TH TH基板 金TH基板		
	$C\phi$	$C\phi$	$D\phi$
AF-0.5 ( )	1.5	1.3	2.0
AF-0.7 ( )	1.7	1.5	2.5
AF-0.9 ( )	2.0	1.8	3.0

## ■リール寸法図

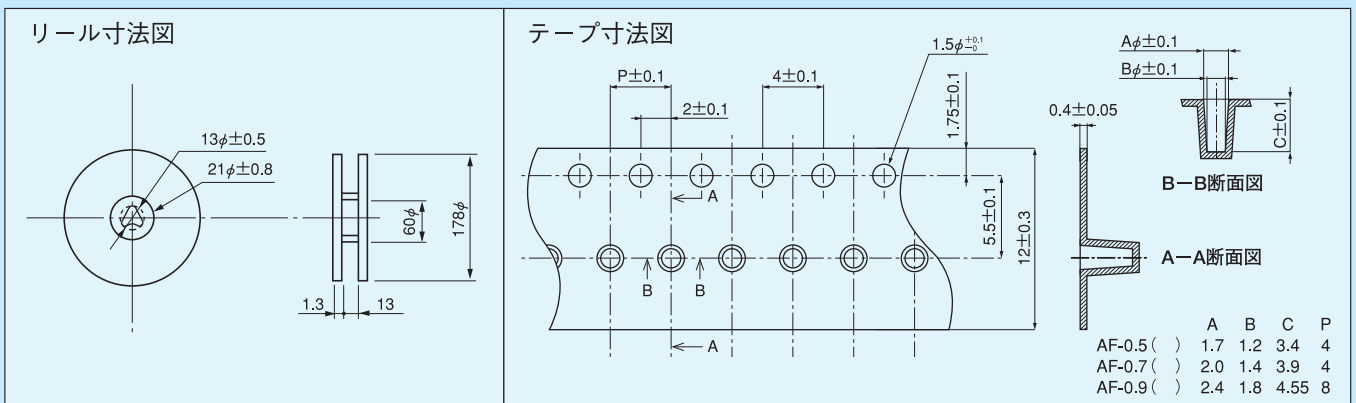

## ■工程

1. プリント基板にメタルマスクにてクリーム半田塗布 (推奨メタルマスク厚…100~150 $\mu$ )
2. マウンターにてAFシリーズ打込み (マウンターは自動認識タイプを御使用下さい。)
3. リフロー
4. 吸着用ピンを裏側から押す。
5. 飛び出したピンをAF-JIGにてまっすぐに取りはずす。(左右にこじらないで下さい。)

(治具品番AF-JIG)(1パック1本入)